



Projecteur plafonnier basse luminance.

## Caractéristiques Techniques

### Luminaire:

Type : Plafonnier  
Corps : Aluminium  
Alimentation : 230V  
Classe : 1  
Gradation : En option (DALI ou 1-10V)  
Alimentation intégrée  
IP20  
Finition : Blanc ou noir (à composer)

### Source :

Source : LED  
Temp. de coul. : 2700, 3000 ou 4000K  
Puissance : 10W  
Flux lum. : 570 ou 620lm  
IRC : >90  
Faisceau : 30° ou 55°  
UGR : <16

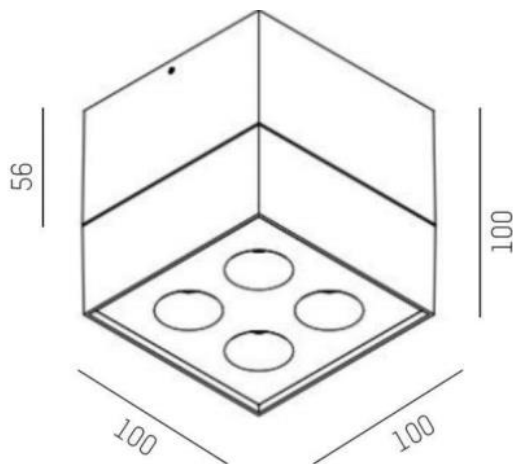

### REMARQUES :

La présente fiche a été rédigée sur la base de nos connaissances actuelles. Les informations peuvent évoluer et ne sont donc qu'indicatives et non contractuelles. Seules les notices fournies lors de la livraison du matériel peuvent valoir lors de la réalisation des travaux.



Projecteur sur base et basse luminance.

## Caractéristiques Techniques

### Luminaire:

Type : Plafonnier  
Corps : Aluminium  
Alimentation : 230V  
Classe : 1  
Gradation : En option (1-10V ou DALI)  
Alimentation intégrée  
IP20  
Finition : Noir ou blanc (à composer)

### Source :

Source : LED  
Temp. de coul. : 2700, 3000 ou 4000K  
Puissance : 10W  
Flux lum. : De 520 à 640lm  
IRC : >90  
Faisceau : 15°, 30° ou elliptique (45°x15°)  
UGR : <19

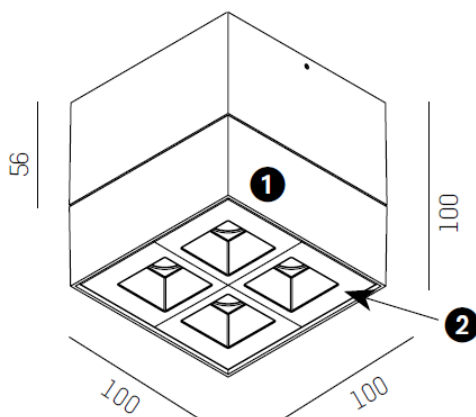

### REMARQUES :

La présente fiche a été rédigée sur la base de nos connaissances actuelles. Les informations peuvent évoluer et ne sont donc qu'indicatives et non contractuelles. Seules les notices fournies lors de la livraison du matériel peuvent valoir lors de la réalisation des travaux.



Projecteur sur base orientable et basse luminance.

## Caractéristiques Techniques

### Luminaire:

Type : Plafonnier  
Corps : Aluminium  
Alimentation : 230V  
Classe : 1  
Gradation : En option (1-10V ou DALI)  
Alimentation intégrée  
IP20  
Finition : Blanc ou noir (à composer)

### Source :

Source : LED  
Temp. de coul. : 2700, 3000 ou 4000K  
Puissance : 10W  
Flux lum. : De 520 à 640lm  
IRC : >90  
Faisceau : 15°, 30° ou elliptique (45°x15°)  
UGR : <19

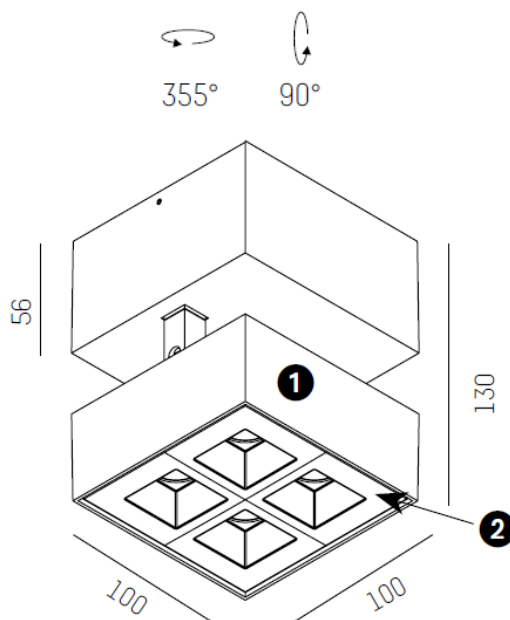

### REMARQUES :

La présente fiche a été rédigée sur la base de nos connaissances actuelles. Les informations peuvent évoluer et ne sont donc qu'indicatives et non contractuelles. Seules les notices fournies lors de la livraison du matériel peuvent valoir lors de la réalisation des travaux.